



MANUAL DEL USUARIO

**FC-500VC**

**FC-700VC**

Gracias por elegir una VULCAN FC-500VC. Para garantizar una alta calidad de corte y una productividad óptima, lea detenidamente este manual del usuario antes de utilizarlo.

## Índice de contenidos

<b>AVISO</b> .....	<b>4</b>
<b>Manual</b> .....	<b>4</b>
<b>Cortador</b> .....	<b>4</b>
<b>Etiquetas de advertencia</b> .....	<b>5</b>
<b>Precauciones de seguridad</b> .....	<b>6</b>
<b>Después de encender el plotter de corte</b> .....	<b>10</b>
<b>Definiciones</b> .....	<b>10</b>
<b>Capítulo 1: Resumen del producto</b> .....	<b>11</b>
<b>1.1 Especificaciones de la máquina</b> .....	<b>11</b>
<b>1.2 Alcance de la entrega</b> .....	<b>12</b>
<b>1.3 Resumen del producto</b> .....	<b>14</b>
<b>1.4 Panel de control</b> .....	<b>16</b>
Pantalla (LCD) .....	16
Tecla de control .....	17
<b>Capítulo 2: Equipo de instalación</b> .....	<b>18</b>
Equipo de instalación .....	18
<b>2.1 Instalación del soporte y de la cortadora</b> .....	<b>18</b>
<b>2.2 Instalación de la bomba de aire</b> .....	<b>20</b>
<b>2.3 Utilización de herramientas</b> .....	<b>23</b>
Porta cuchillas .....	23
Portabolígrafos .....	24
Herramienta de hendido .....	25
<b>2.4 Fijación de una herramienta</b> .....	<b>26</b>
<b>2.5 Conexión al ordenador</b> .....	<b>27</b>
Conexión mediante interfaz USB .....	28
Conexión a través de la interfaz de red (LAN) .....	28
Conexión del cable de alimentación .....	28
Conexión del cable de la bomba de aire .....	28
<b>Capítulo 3: Funcionamiento</b> .....	<b>30</b>
<b>3.1 Cargar el soporte</b> .....	<b>30</b>
<b>3.2 Desplazar el carro de herramientas</b> .....	<b>31</b>
Mover manualmente los pasos .....	32
Ajuste de la velocidad de movimiento de los pasos .....	32
Retroceder el carro de herramientas .....	33
<b>3.3 Fijar el punto de origen</b> .....	<b>34</b>
<b>3.4 Pruebas de corte</b> .....	<b>35</b>
Prueba de velocidad y fuerza .....	36
Prueba de ajuste .....	37
<b>3.7 Detener el corte</b> .....	<b>38</b>
Parada normal .....	38
Parada de emergencia .....	38
<b>3.6 Función Recut</b> .....	<b>39</b>

<b>3.7 Corte sin conexión desde una unidad USB .....</b>	<b>41</b>
<b>3.8 Ajustes.....</b>	<b>42</b>
Calibrar el tamaño de la cuchilla.....	42
Ajuste de la compensación.....	42
Modo de funcionamiento .....	43
Información del sistema.....	43
<b>Capítulo 4: Solución de problemas y mantenimiento .....</b>	<b>44</b>
<b>4.1 Información de error en la pantalla LCD .....</b>	<b>44</b>
<b>4.2 Mantenimiento diario .....</b>	<b>45</b>
<b>4.3 Despiece.....</b>	<b>46</b>

## AVISO

### Manual

- Ninguna parte de esta publicación puede ser reproducida, almacenada en un sistema de recuperación o transmitida, en cualquier forma o por cualquier medio, sin la previa autorización por escrito de VULCAN Corporation y Nepata Digital GmbH.
- Las especificaciones del producto y otra información de este manual están sujetas a cambios sin previo aviso.
- Aunque se ha hecho todo lo posible para proporcionar una información completa y precisa, le rogamos que se ponga en contacto con su representante de ventas o con el proveedor de VULCAN más cercano si encuentra alguna información poco clara o errónea o desea hacer otros comentarios o sugerencias.
- Sin perjuicio de lo estipulado en el párrafo anterior, VULCAN Corporation no asume ninguna responsabilidad por los daños resultantes del uso de la información contenida en este documento o del uso del producto.
- La versión principal de este manual es siempre la versión en inglés. Cualquier otra versión en otro idioma se ofrece como servicio, pero no pretende ser correcta

### Cortador

Todos los cables y conectores de la interfaz de datos externa deben estar debidamente apantallados y conectados a tierra. Los cables y conectores adecuados están disponibles en los distribuidores autorizados de Vulcan o en los fabricantes de ordenadores o periféricos.

Vulcan no se hace responsable de ninguna interferencia causada por el uso de cables y conectores distintos a los recomendados o por cambios o modificaciones no autorizadas en este equipo.

Los cambios o modificaciones no autorizadas podrían anular la autoridad del usuario para operar el equipo.

#### Etiquetas de advertencia

La siguiente etiqueta de advertencia se encuentra en este plotter de corte. Tenga en cuenta todas las advertencias de la etiqueta

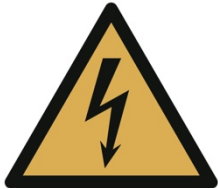

Advertencia: Electricidad Tener cuidado de no entrar en contacto con la electricidad



Advertencia; Elemento afilado Tener cuidado para evitar lesiones por elementos afilados (por ejemplo, agujas, cuchillas)



Advertencia; Aplastamiento de las manos Tenga cuidado para evitar lesiones en las manos cuando se encuentre cerca de equipos con piezas mecánicas de cierre

## Precauciones de seguridad

Antes de comenzar a utilizar la máquina, lea atentamente este manual y asegúrese de observar todas las precauciones de seguridad. La máquina sólo debe ser manejada por personas adultas cualificadas.

### **ADVERTENCIA**

Con el fin de evitar lesiones humanas:

- Durante el funcionamiento, no toque ninguna pieza móvil como el cabezal de corte, el travesaño o el portacuchillas
- Asegúrese de que no hay pelo cerca de la máquina mientras está en funcionamiento
- Al insertar los soportes, asegúrese de que las manos y el pelo no están cerca de las piezas que puedan estar en movimiento, ya que la máquina puede empezar a moverse cuando reciba los datos del ordenador.
- Cuando cambie las herramientas, asegúrese siempre de que la máquina esté completamente apagada para evitar lesiones
- Cuando cambie la cuchilla, tenga en cuenta que las cuchillas están muy afiladas y pueden herir los dedos.
- Cuando se pulse el botón de parada de emergencia, asegúrese de que la situación de emergencia se ha resuelto por completo antes de soltar el botón y de que la máquina se ha apagado con el interruptor normal.
- Tenga en cuenta que la máquina es lo suficientemente fuerte como para causar lesiones en las manos y otras partes del cuerpo que se encuentren en la zona de trabajo mientras la máquina está en funcionamiento
- La máquina se suministra con rodillos que pueden ajustarse para convertirse en pies estables. No coloque nunca la máquina sobre una superficie irregular y asegúrese siempre de

que los rodillos están fijados y ajustados en modo pie antes de encender la máquina

- Utilizar fundas para proteger los oídos del ruido de la bomba de vacío
- Al cortar materiales más duros, protéjase los ojos con una protección ocular contra las pequeñas partículas que puedan volar.
- Cuando se corte material que produzca polvo, llevar siempre una máscara protectora
- Utilice la máquina únicamente cuando no haya niños presentes.
- Para evitar descargas eléctricas
- Asegúrese de que la máquina está siempre conectada a tierra y utiliza una toma de corriente de 3 polos. Esto se aplica también a la bomba de vacío
- No utilice nunca una fuente de alimentación diferente a la indicada en la máquina
- Nunca abra la máquina por su cuenta. Póngase siempre en contacto con el fabricante y abra las partes de la máquina sólo cuando esté totalmente desconectada de la corriente y cuando se lo aconseje el servicio técnico
- Si la máquina muestra signos de humo, vapores, olor a quemado, etc., desconéctela de la corriente inmediatamente
- Asegúrese de que la máquina se mantiene alejada del agua, por ejemplo, de la lluvia, la nieve o los líquidos que se derraman sobre la máquina. Si la máquina queda expuesta al agua, desconéctela inmediatamente de la corriente y póngase en contacto con el servicio técnico de Vulcan. No utilice más la máquina

- Asegúrese de que ninguna pieza metálica pueda entrar en la máquina
- Si el cable de alimentación muestra signos de daño, no lo use más y hágalo reemplazar por un nuevo cable de alimentación



## **PRECAUCIÓN**

Para evitar daños en la máquina o en la zona que la rodea

- Asegúrese de que la máquina sólo se utiliza en las condiciones de funcionamiento indicadas con respecto a la temperatura y la humedad
- No utilice la máquina bajo la luz solar directa
- No utilice la máquina en un entorno muy húmedo
- No utilice la máquina en una zona expuesta al polvo.
- No coloque nunca un recipiente con líquido sobre la máquina, ni siquiera cuando no esté en funcionamiento
- No aplique nunca lubricantes a ninguna parte de la máquina sin consultar previamente con el servicio técnico de Vulcan
- mantenerse alejado de la máquina con una distancia de 100 cm a cada lado hasta el siguiente objeto
- No mueva manualmente el cabezal de corte o el travesaño
- Asegúrese antes de la operación de hacer siempre un corte de prueba
- Si escucha algún sonido inesperado de la máquina, apáguela inmediatamente y póngase en contacto con el servicio técnico de Vulcan.
- No utilice la máquina en una zona con fuertes vibraciones

## Después de encender el plotter de corte

Durante las operaciones, inmediatamente después de terminarlas, y al ajustar las funciones del plóter de corte, el carro, la barra Y, se moverá a la posición de origen, y otras partes que no están fijas, pueden moverse repentinamente. No deje que sus manos, su pelo o su ropa se acerquen demasiado a las piezas móviles o a su rango de movimiento. Tampoco coloque objetos extraños en estas zonas o cerca de ellas. Si las manos, el pelo, la ropa u otros objetos similares quedan atrapados o envueltos en las piezas móviles, usted puede resultar herido y la máquina puede resultar dañada.

## Definiciones

- En este manual de instrucciones, la palabra "cortador" se refiere al manejo de la máquina y al uso del lápiz de trazado o del émbolo de corte para cortar.
- En este manual de instrucciones, la palabra "soporte" se refiere a papel, rollo de soporte, hoja de soporte o película de marcado.





## Capítulo 1: Resumen del producto

### 1.1 Especificaciones de la máquina

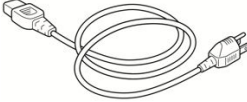

Artículo	FC-500VC
Configuración	Servosistema digital, Plano
Método de sujeción de los medios de comunicación	Aspiración al vacío
Velocidad máxima de corte	700 mm/s (10 a 700 mm/s )
Presión de corte	Herramienta 1: Max. 5,88 N (600 gf) Herramienta 2: Máx. 5,88 N (600 gf)
Tamaño mínimo de los caracteres	Aproximadamente 5 mm cuadrados (varía según el tipo de letra y el soporte)
Repetibilidad	Máximo 0,1 mm
Interfaces estándar	USB2.0 (velocidad máxima) / U-Flash / Ethernet
Resolución de la maquinaria	0,005 mm (5µm)
Resolución programable	HP-GL: 0,025 mm
Memoria	32MB
Conjuntos de comandos	HP-GL
Número de herramientas	2 herramientas
Tipos de herramientas	Cuchilla de corte / Bolígrafo / Herramienta de hendido
Pantalla de funcionamiento	LCD táctil de 4,3 pulgadas
Alimentación	100 a 240 V AC, 50/60 Hz (Conmutación automática)
Consumo de energía	Máx. 150W de la máquina, Max.400W de la bomba
Entorno operativo	Temperatura: 10 a 35 grados C , Humedad: 35 a 75% HR (sin condensación)
Entorno de precisión garantizada	Temperatura: 16 a 32 grados C, Humedad: 35% a 70% RH (sin condensación)
Dimensiones externas(mm) (ancho × fondo × alto)	1100x1150x625mm
Peso	Machina+soporte:N/W:68KG G/W:89KG Bomba de aire+cáscara:N/W:23KG G/W:26KG
Sistema operativo compatible	Windows y Mac

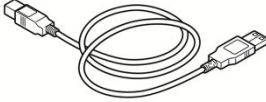
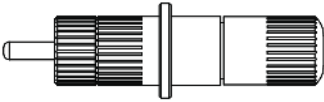
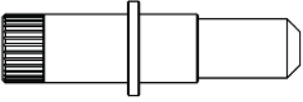
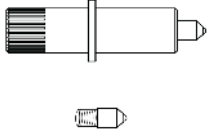
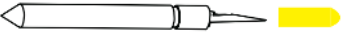
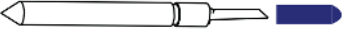
## 1.2 Alcance de la entrega

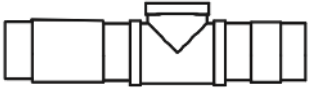
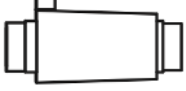
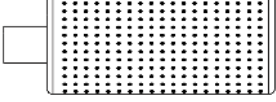

### *piezas para plotter de corte plano*

 <p>1 cable de alimentación</p>	 <p>1 cable USB</p>	 <p>1 cable Ethernet</p>
 <p>1 porta cuchillas</p>	 <p>1 herramienta de calibración de bolígrafos</p>	 <p>1 herramienta de hendido, 1 cabezal de hendido</p>
  <p>1 cuchilla de 30° 1 cuchilla de 60°</p>	 <p>5 x bolígrafo</p>	 <p>1 alfombra de hendido</p>

### *piezas para la bomba de vacío*

 <p>1 tubo de transferencia</p>	 <p>1 válvula de alivio</p>	 <p>1 silenciador</p>	 <p>1 manguera de transferencia</p>
--	--	---	--

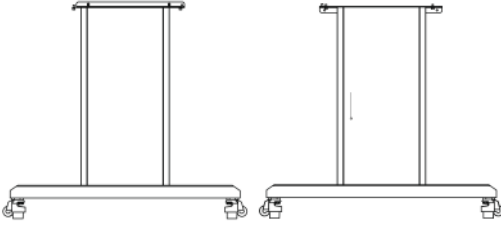
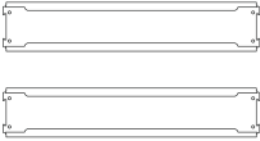
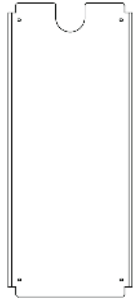
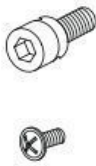
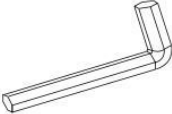
Piezas para el soporte

 <p>1 soporte izquierdo soporte derecho</p>	<p>1</p>  <p>2x vigas</p>	 <p>Cubierta de la viga</p>
 <p>Tornillos hexagonales 12xM6 4x tornillos philips M4</p>	 <p>1 llave hexagonal</p>	 <p>1x Destornillador Philips</p>

### 1.3 Descripción del producto

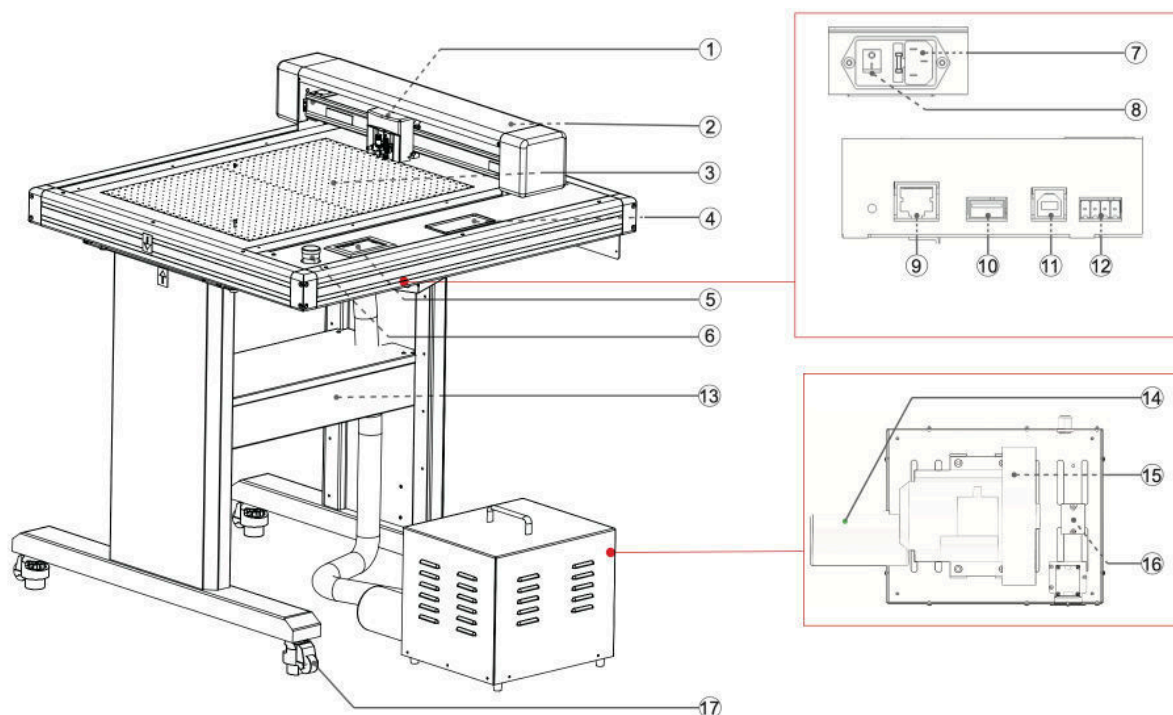

1. Carro de herramientas	Pieza para accionar el cortador/bolígrafo
2. Barra Y	Sujeta el carro de herramientas; se mueve a la izquierda/derecha
3. Panel de escritura	El trabajo de corte/planeado/enrasado se realiza en el panel
4. Caja de almacenamiento	Colocación de herramientas como cuchillos, soportes, portaplumas, etc.
5. Panel de control	Se utiliza para acceder a varias funciones del plotter de corte.
6. Interruptor de parada de emergencia	En caso de emergencia, la energía puede cortarse rápidamente.
7. Entrada de la línea de CA	Entrada donde se conecta el cable de alimentación.

8. Interruptor de encendido	Sirve para encender y apagar el plotter de corte.
9. Conector de interfaz de red (LAN)	El conector utilizado al conectar este plotter de corte con el cable de interfaz de red (LAN)
10. Puerto de disco U	El puerto que se utiliza sólo para la memoria USB
11. Conector de interfaz USB	Se utiliza para conectar el plotter de corte al ordenador con un cable de interfaz USB.
12 Puerto de la bomba de aire	Puerto que conecta la bomba de aire con la máquina.
13. Stand	Soporte para apoyar la máquina.
14.Silenciador	Reduce el ruido de la bomba de aire.
15. Bomba de vacío	Mantener los medios de comunicación por un vacío
16. Módulo de regulación.	Ajustar la fuerza del viento y la presión interna de la bomba
17. Rueda universal	Mover o fijar la posición de la máquina.

## 1.4 Panel de control



Pantalla (LCD)

1. Pantalla de aceleración	Velocidades de las teclas de flecha para el control del carro, Rápido (x10) / Lento (x1)
2. Coordenadas del carro	Las coordenadas del carro en la mesa
3. Teclas de flecha	Para mover el carro a diferentes posiciones.
4. Velocidad	Velocidades de desplazamiento del carro (herramienta1/herramienta2) durante el trabajo.
5. Fuerza	Fuerzas de descenso del carro (herramienta1/herramienta2) durante el trabajo
6. Cancelar	Cancelar el trabajo después de la pausa.



Tecla de control

Configuración	Calibración de la máquina e información del sistema
Velocidad/Fuerza	Para ajustar la velocidad/fuerza de la herramienta1/herramienta2
Vacío	Para alternar la succión de vacío, ON - retención rápida/estable  OFF - fácil sustitución del siguiente elemento
Corte de prueba	Cortar un cuadrado y un triángulo para probar la fuerza de la herramienta1/herramienta2.
Pausa	Detener el trabajo de corte cuando encontremos algo incorrecto.
Archivos	Para elegir un archivo del disco USB (los archivos PLT guardados en el disco USB pueden utilizarse para la salida directa).
Recorte	Para repetir el último trabajo.
Desplazamiento al origen	Vuelve al origen pulsando la tecla única.
Origen	Fijar el origen del trabajo.

## Capítulo 2: Equipo de instalación

### Equipo de instalación

#### 2.1 Instalación del soporte y de la cortadora

1. Instale las vigas a las patas del soporte con los tornillos hexagonales suministrados

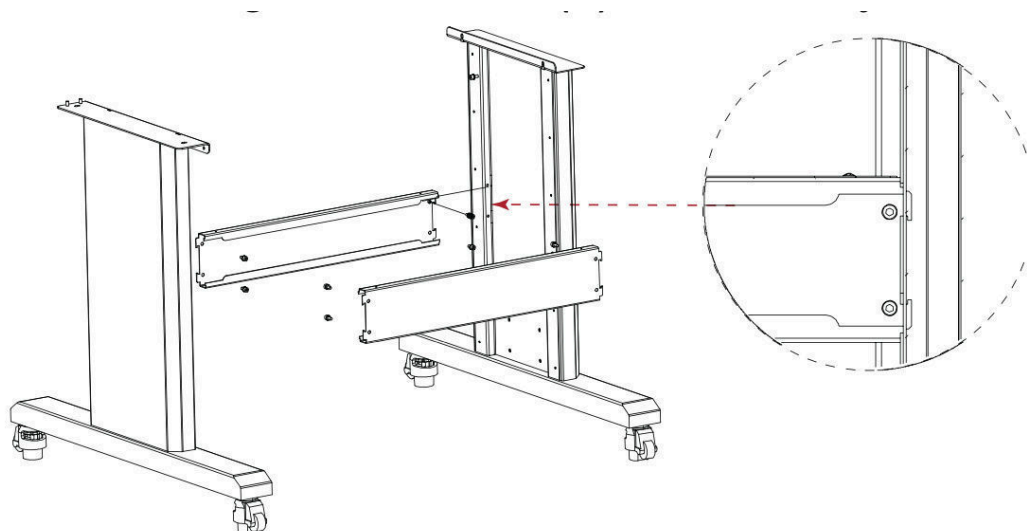

2. Instale la cubierta de la viga en las vigas y apriétela con los 4 tornillos Philips suministrados

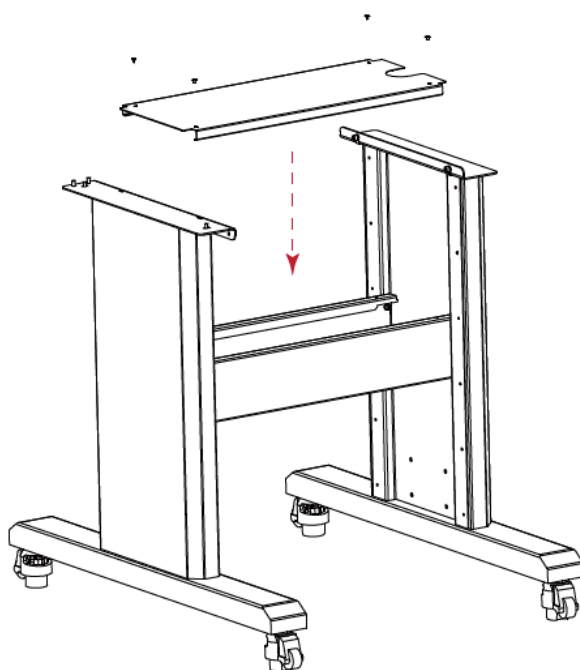

3. Coloque la máquina en el soporte de suelo y apriete con 4 tornillos hexagonales

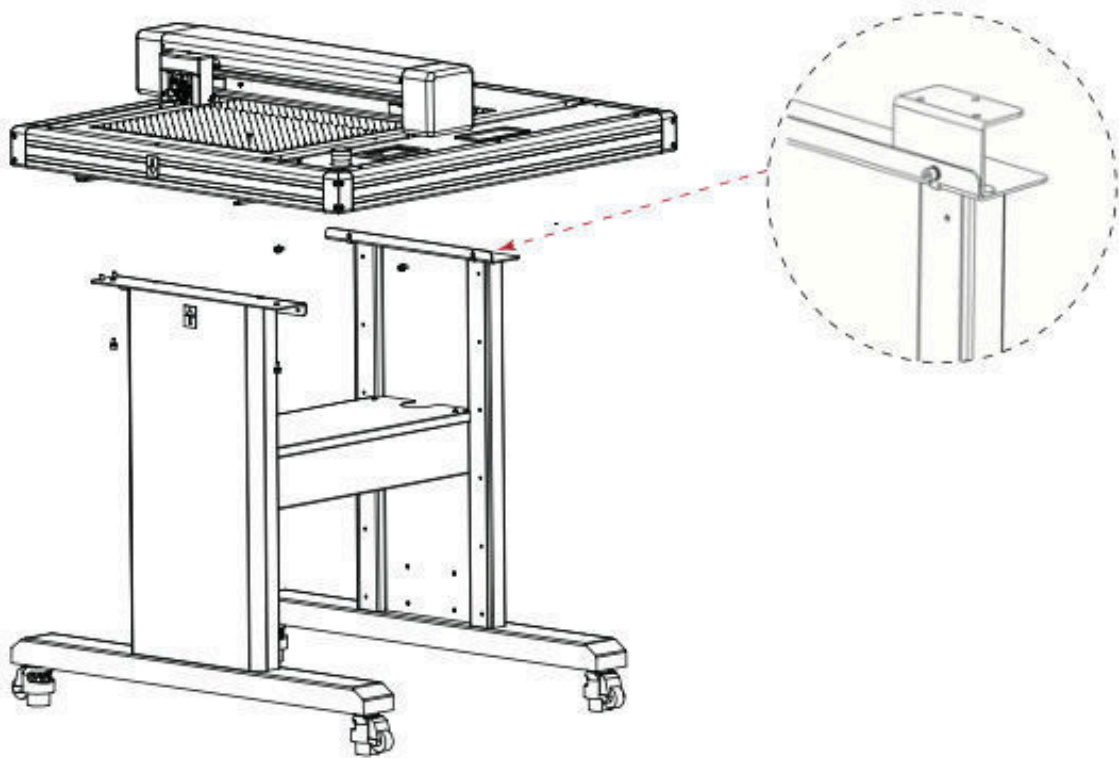

4. Los pies de la máquina son móviles. Como se muestra, gire a la izquierda y las ruedas se levantarán, los pies son fijos. Gire a la derecha, los pies se levantan y las ruedas pueden moverse.

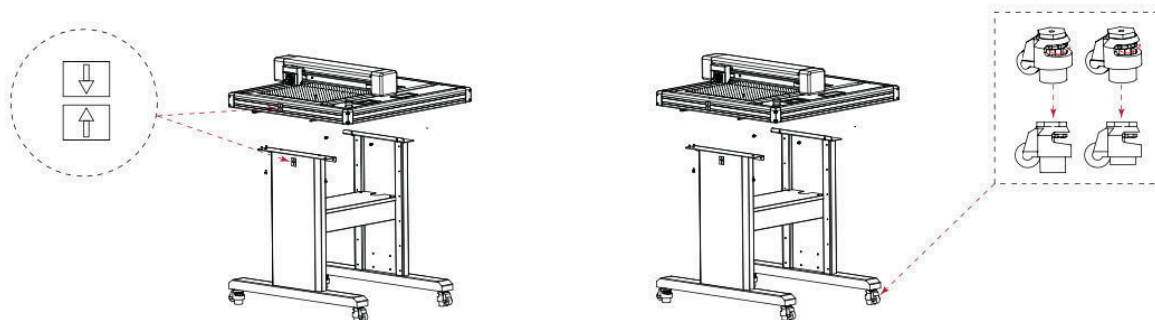

## 2.2 Instalación de la bomba de aire

**La rosca del silenciador es muy afilada. Use guantes cuando lo instale para evitar lesiones.**

1. Conecte el "tubo de transferencia" a la "bomba de aire" y apriételo.

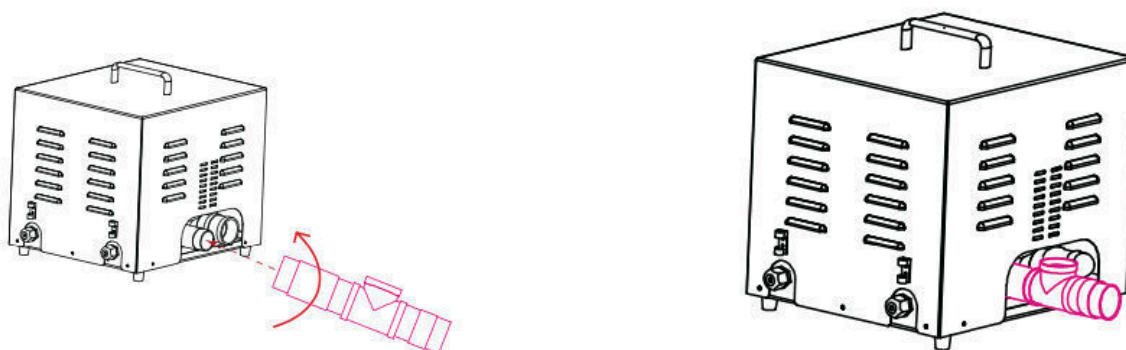

2. Conecte la "válvula de alivio" en el "tubo de transferencia" (en la parte superior) y apriételo; conecte el "silenciador" en la "bomba de aire" y apriételo.

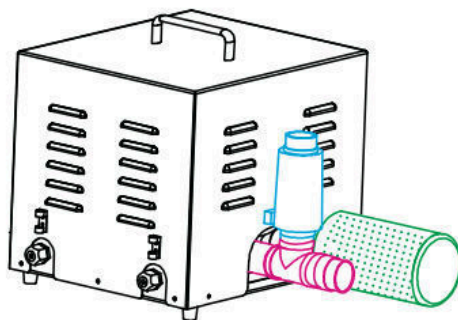
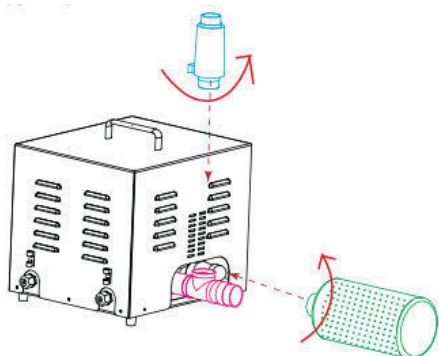

3. Conecte la "manguera de transferencia" en el "tubo de transferencia (a la derecha) y apriétela; conecte la "manguera de transferencia" a la máquina y apriétela.

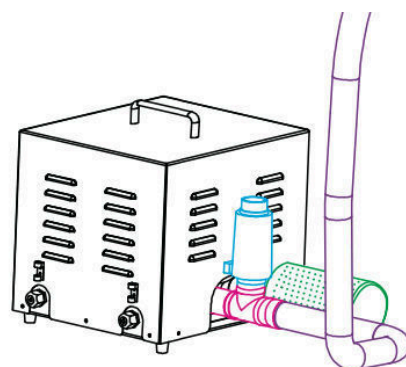
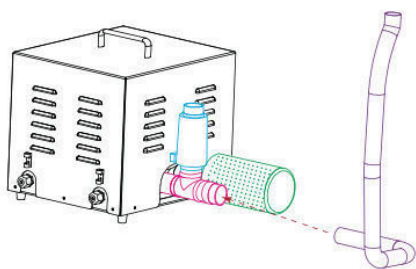

3. La manguera de transferencia debe pasar por la cubierta de la viga.

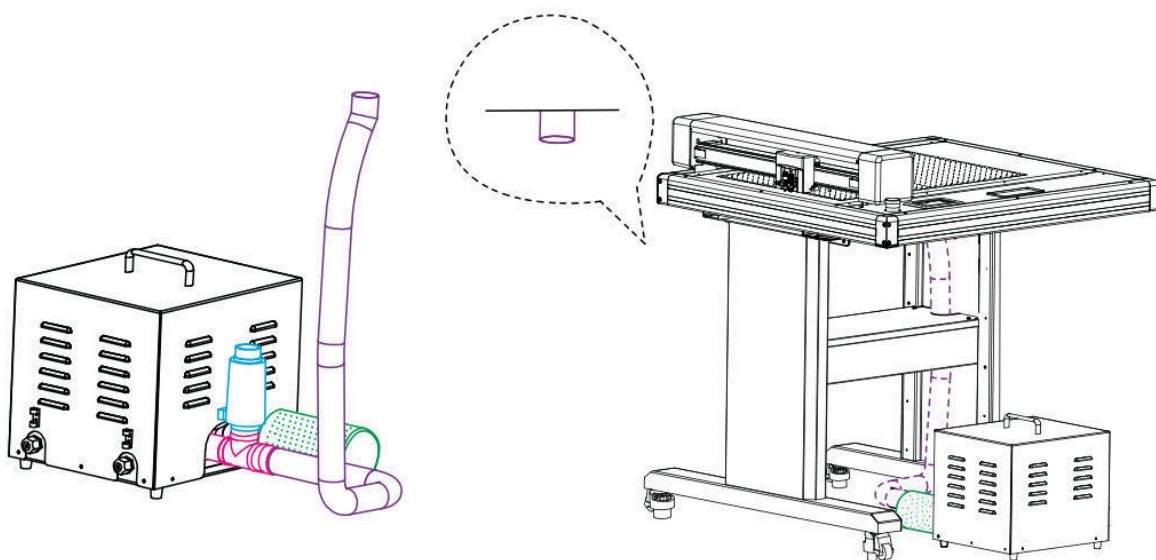



## 2.3 Utilización de herramientas

Para evitar lesiones, manipule las cuchillas de corte con cuidado.

Porta cuchillas

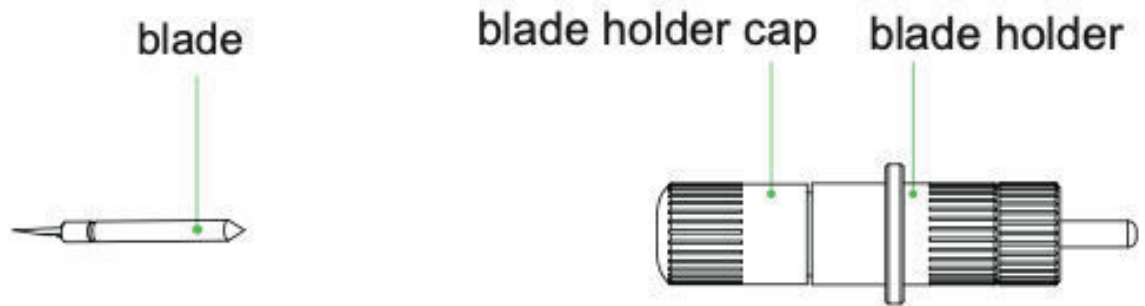

1. Desenroscar la tapa del portacuchillas
2. Coloque la cuchilla en la ranura del asiento de la cuchilla
3. Cierre y apriete la tapa del portacuchillas para completar la instalación y la sustitución de la cuchilla. La longitud de la cuchilla puede ajustarse con la tapa del portacuchillas

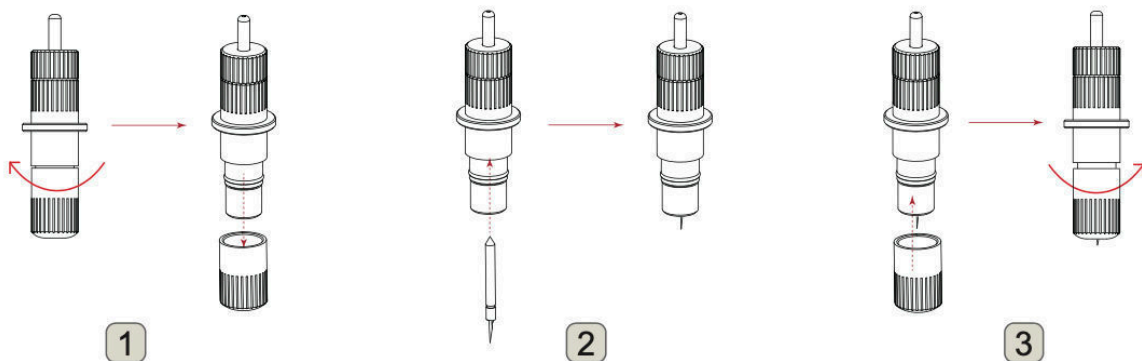

4. Para retirar la herramienta, pulse el botón de la parte superior y la cuchilla saldrá.

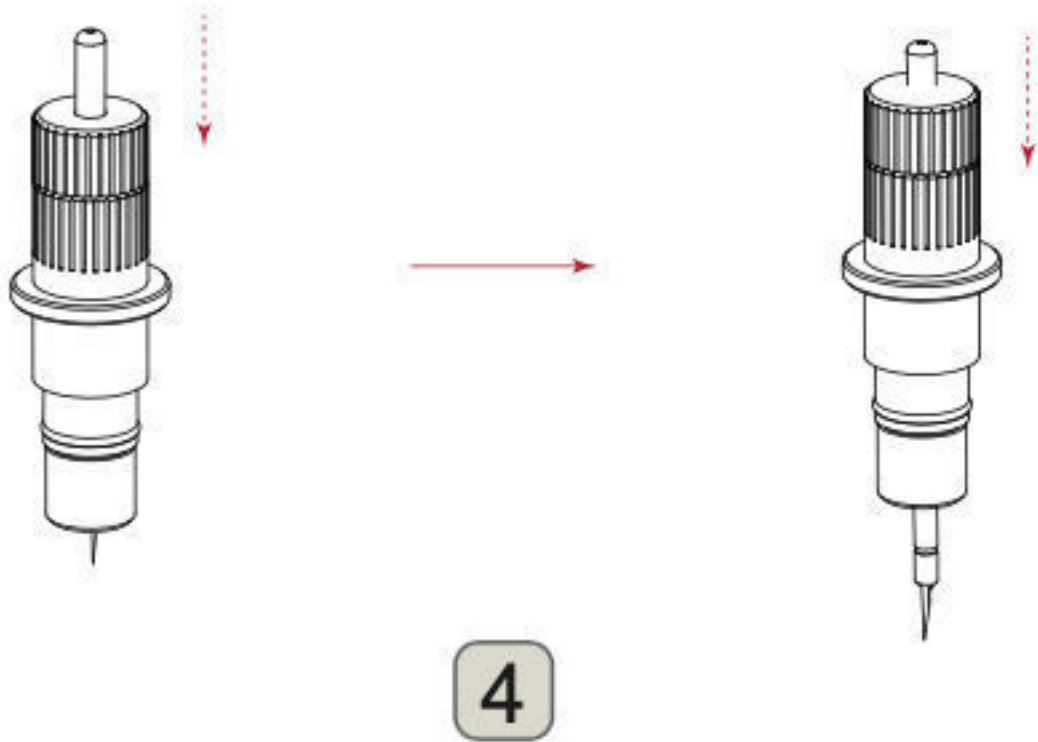

#### Portabolígrafos



1. Primero, desenrosque la tapa de la herramienta de calibración, como se muestra.
2. Primero, desenrosque la tapa de la herramienta de calibración, como se muestra.
3. Enrosque la tapa de la herramienta de calibración para completar la instalación y el reemplazo de la pluma.



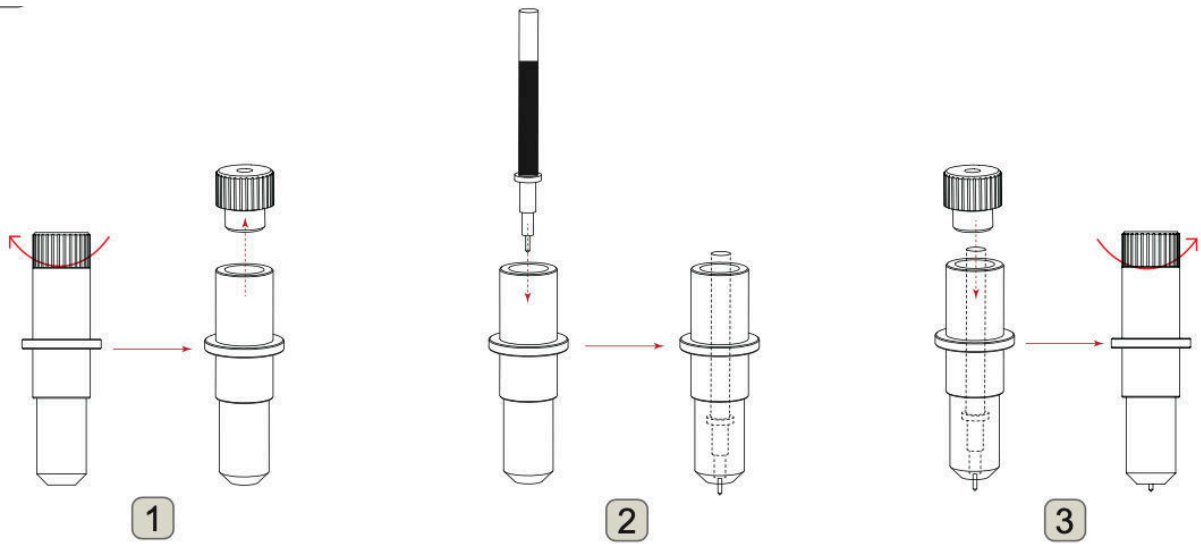

Herramienta de hendido

1. Desenroscar el viejo cabezal de hendido
2. Instalar un nuevo calor de hendido

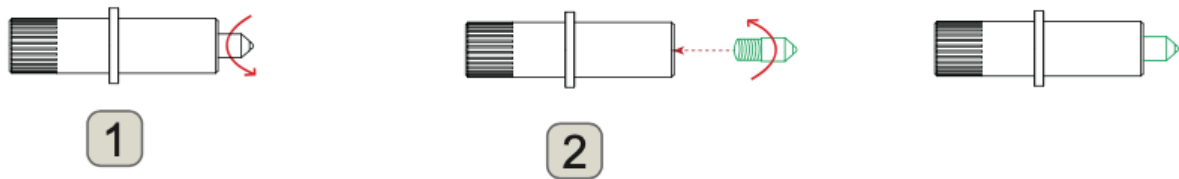

## 2.4 Fijación de una herramienta

Al empujar el portaherramientas con los dedos, la punta de la cuchilla puede sobresalir. Tenga cuidado de no cortarse los dedos.

Al montar la herramienta en el portaherramientas, tenga en cuenta lo siguiente.

- Introduzca la herramienta hasta el final en el soporte hasta que su pestaña entre en contacto con la parte superior del soporte y, a continuación, apriete firmemente el tornillo.
- Para evitar lesiones, evite absolutamente tocar la herramienta inmediatamente después de encender el plotter de corte o siempre que la herramienta esté en movimiento.

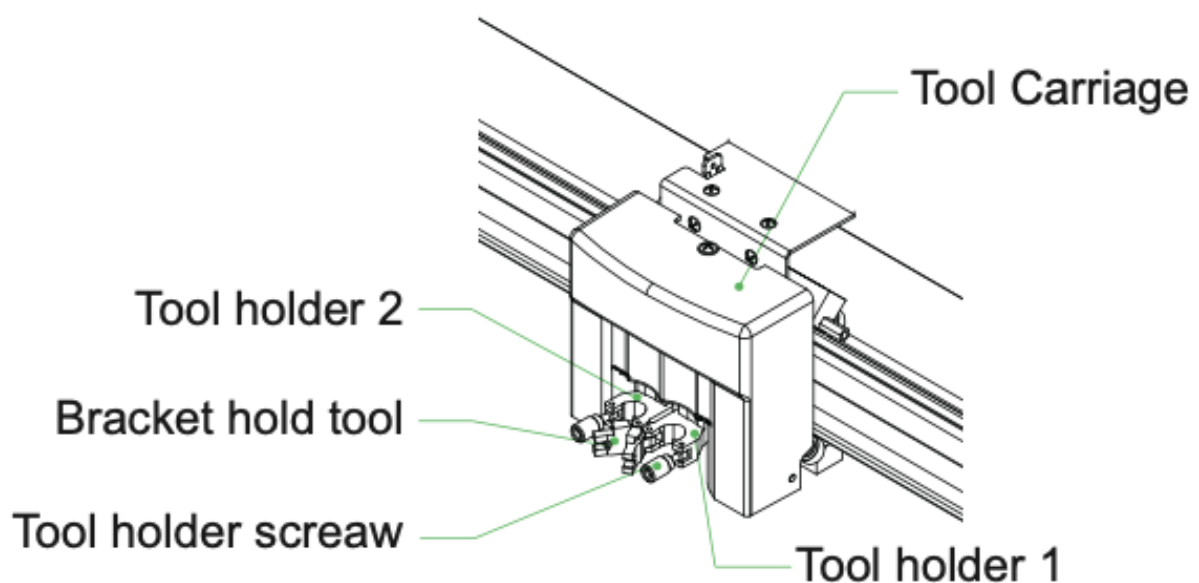

1. En primer lugar, afloje el tornillo del portaherramientas.
2. empujando el portaherramientas hacia arriba, introduzca la herramienta en el portaherramientas hasta que el reborde de la herramienta toque completamente la parte superior del portaherramientas
3. asegúrese de que el soporte de la herramienta está encajado en la brida de la herramienta y, a continuación, apriete el tornillo.

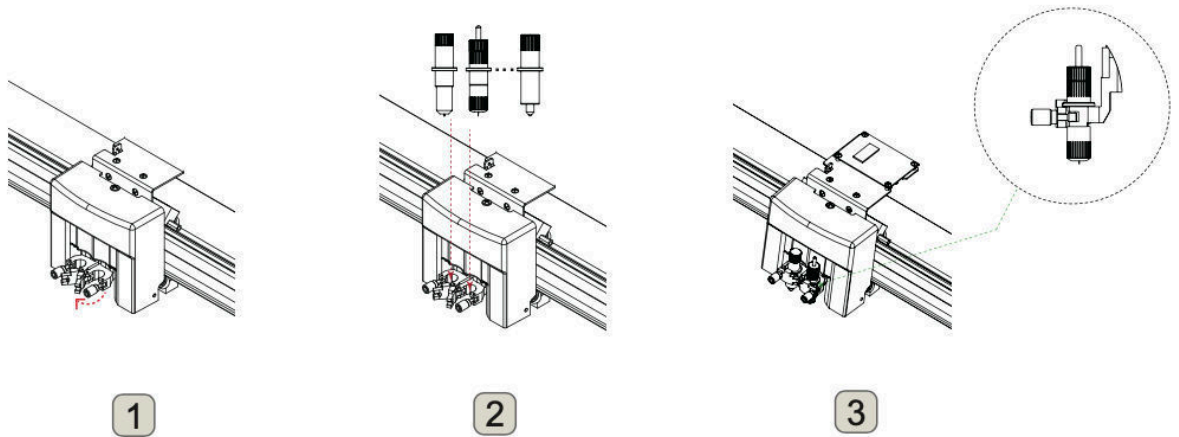

4. Extracción de la herramienta AI  
extraer la herramienta, gire el tornillo del portaherramientas en sentido contrario a las agujas del reloj para extraer la herramienta.

## 2.5 Conexión al ordenador

Conecte el plóter al ordenador mediante el cable de comunicación. Utilice la interfaz USB o la interfaz de red (LAN) para conectar el plóter al ordenador. Seleccione el puerto en función de las especificaciones del software que vaya a utilizar y de la disponibilidad del puerto de interfaz en el ordenador.

Dependiendo del puerto utilizado, utilice el cable USB (accesorios estándar), el cable de red (LAN) (accesorios estándar) para la conexión. Utilice los cables especificados por Vulcan, correspondientes al ordenador que se va a conectar

**Asegúrese de que el interruptor de alimentación está apagado**

Conexión mediante interfaz USB

No realice ninguna de las siguientes acciones:

- No conecte ni desconecte el cable USB cuando el ordenador o el plóter estén realizando una rutina de inicialización.
- No desconecte el cable USB antes de que transcurran 5 segundos desde su conexión.
- No desconecte el cable durante la transferencia de datos.
- No conecte varios plóteres a un mismo ordenador utilizando la interfaz USB.

Conexión a través de la interfaz de red (LAN)

- Para utilizar la interfaz de red (LAN), debe establecerse el entorno que permite conectar el ordenador a la red.
- Desactive temporalmente la función de firewall durante el uso, o cambie la configuración. Si desea desactivar la función de firewall, desconecte la red de Internet.
- Se recomienda utilizar la conexión USB en lugar de la LAN

Conexión del cable de alimentación

Al apagar el aparato, espere más de 10 segundos antes de volver a encenderlo, de lo contrario pueden producirse problemas con la pantalla.

Conexión del cable de la bomba de aire

La bomba de vacío se suministra como accesorio estándar. No se pueden utilizar otros modelos de bombas de aire. La bomba de aire

tiene 2 cables, uno debe conectarse a la máquina y el otro se conecta a la alimentación.

## Capítulo 3: Funcionamiento

### 3.1 Carga de los soportes

Este plóter está disponible con una cama plana de succión por vacío

- Hay soportes que no pueden ser sujetados por la succión de vacío. Por favor, pruebe antes de utilizarlo.
- Cuando cargue un soporte que no pueda fijarse de forma segura mediante la succión por vacío, refuerce la adherencia utilizando cinta adhesiva en los cuatro lados.
- Si el material flota, asegure las cuatro esquinas con una cinta de dibujo. Cuando el material flota, si la punta del émbolo (cuchilla de corte o bolígrafo) entra en contacto con él, puede afectar a la calidad del acabado. O bien, el cuerpo del plotter de corte podría dañarse. Por favor, corrija la deformación del material o no utilice el material deformado.

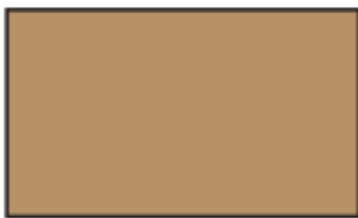

Coloque el material de impresión en la cama plana

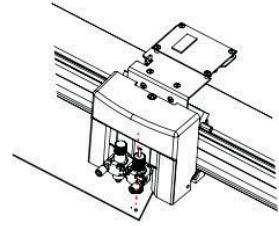
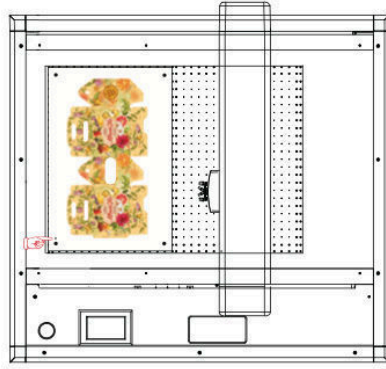
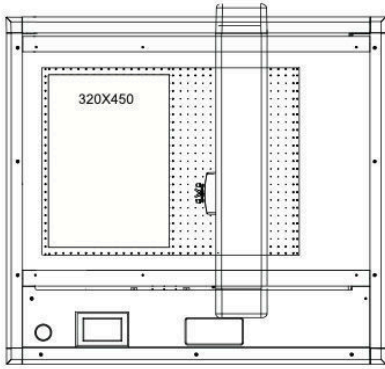

Medios de comunicación en blanco  
marca debajo de la herramienta 1

medios impresos - coloque la

Encienda la bomba de vacío en el panel de control.

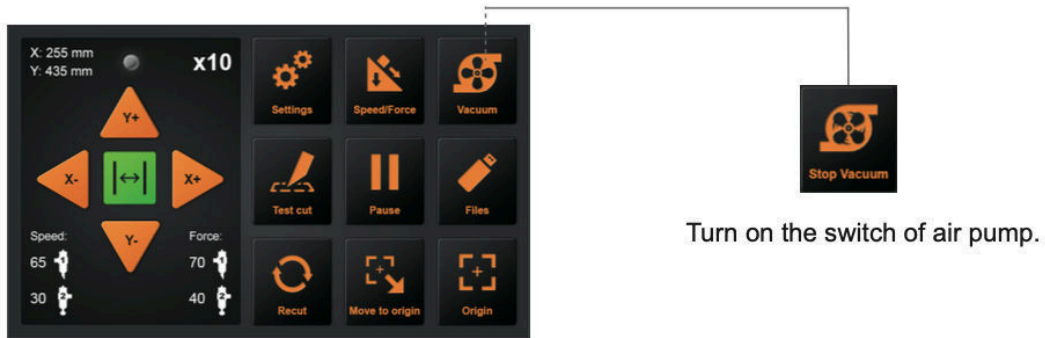

### 3.2 Desplazar el carro de herramientas

El carro de herramientas se puede mover manualmente utilizando la tecla POSITION. También puede mover el carro de herramientas al origen, o moverlo cierta distancia para mantenerlo alejado.

### Mover en pasos manualmente

Cuando no hay ningún archivo en curso, puede pulsar las teclas de flecha para mover el carro de la herramienta. El carro de la herramienta se moverá hacia la dirección de la tecla de flecha pulsada.

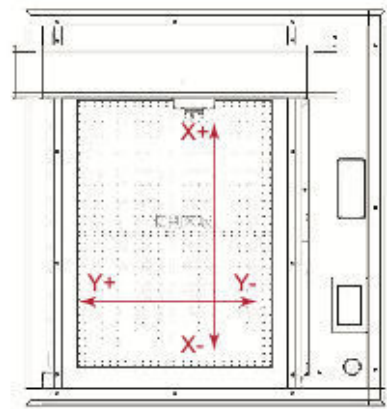
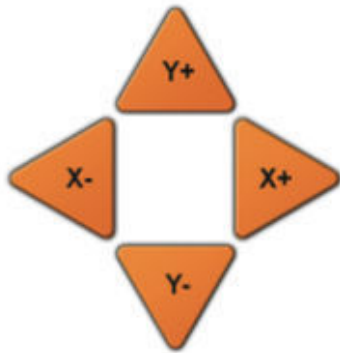

### Ajuste de la velocidad de movimiento de los pasos

Cuando no hay ningún archivo en curso, pulse el número blanco para modificar la velocidad de desplazamiento. La velocidad actual puede ser modificada a 1 o 10 y habrá un número blanco en la esquina superior derecha mostrando el valor de la velocidad.

El carro de herramientas se moverá hacia la dirección de la tecla de flecha presionada, la velocidad de movimiento también cambiará.



Click on the number to modify the movement speed

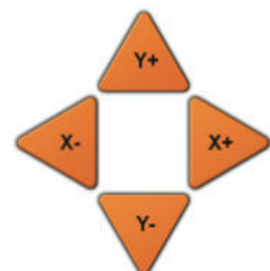



Retroceder el carro de herramientas

Cuando el corte haya terminado, el carro de la herramienta se detendrá en una posición determinada, entonces pulse el botón "Mover al origen" para volver al punto original. Pulse Recut para reiniciar el mismo trabajo de corte.



### 3.3 Fijar el punto de origen

El punto donde comienza el corte se llama punto de origen. El punto de origen puede establecerse en cualquier lugar.

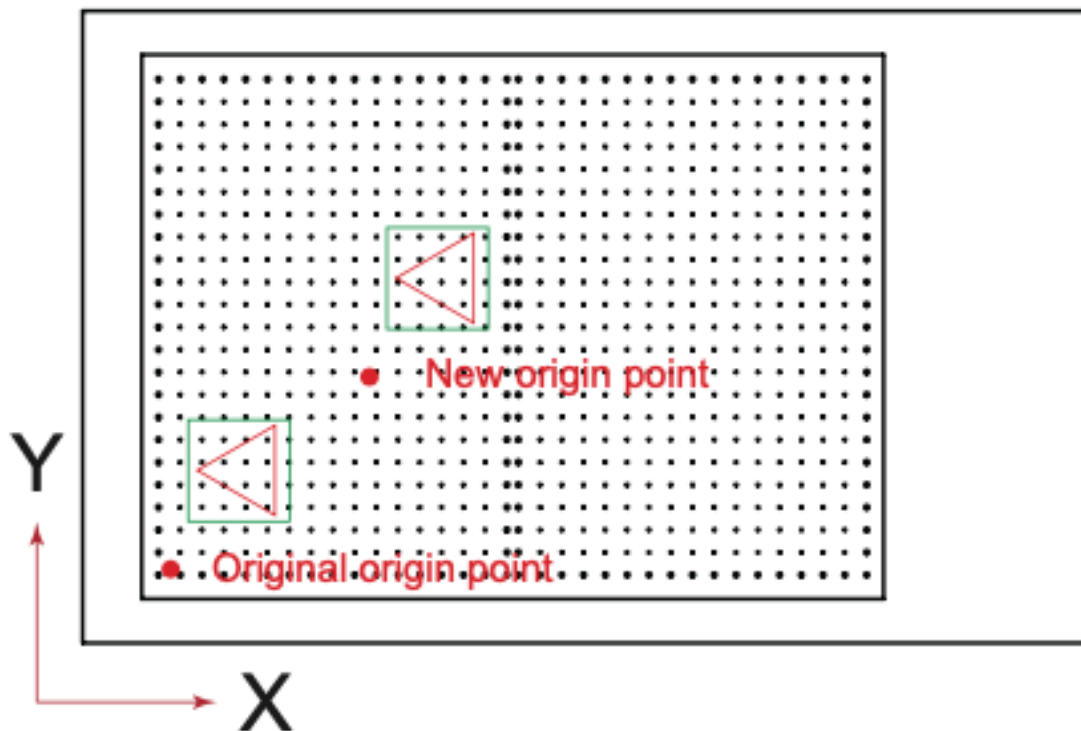

Utilice las teclas de flecha para mover la herramienta al nuevo punto de origen deseado

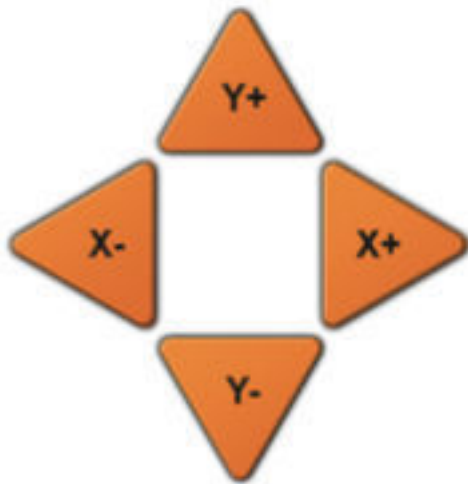

Pulse la tecla "Origen". Y el nuevo origen ha sido fijado. El texto blanco en la esquina superior izquierda mostrará la distancia del nuevo punto de origen desde el punto de origen original.

Distance origin coordinates



Set the origin

### 3.4 Pruebas de corte

**Asegúrese de que el interruptor de la bomba de aire está encendido .**

Esta función comprueba la velocidad y la fuerza de la cuchilla y de las herramientas de hendido. También prueba el ajuste de la línea de corte y la línea de hendido.

## Prueba de velocidad y fuerza

Después de ajustar el origen, pulse el botón "Test cut", la máquina trabajará automáticamente, la herramienta1 trabajará un cuadrado, la herramienta2 trabajará un prismático.

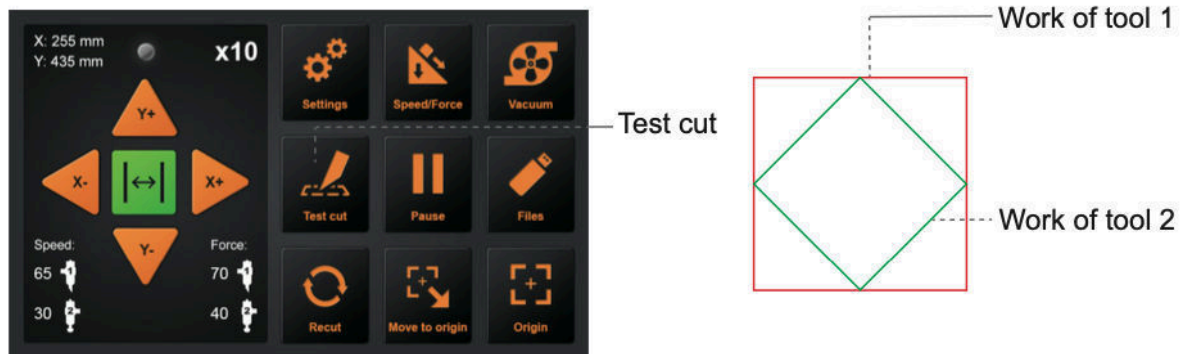

El soporte de la cuchilla se coloca en el portaherramientas 1 y el hendido se plancha en el portaherramientas 2.

Puede ajustar la velocidad y la fuerza de la cuchilla. Encienda los botones de velocidad y presión y ajústelos.

Haga clic en el icono de la herramienta 1 para ajustar la velocidad y la fuerza de la herramienta 1.

Haga clic en el icono de la herramienta 2 para ajustar la velocidad y la fuerza de la herramienta 2.

¿Cómo se ajusta el valor?

Arrastre el deslizador blanco para ajustar.

Haga clic en el valor, aparecerá una entrada, o puede introducir el valor manualmente.

## Speed and Force



Prueba de ajuste

Si el prisma y la escuadra del Test-Cut tienen líneas cruzadas y no se tocan apenas las líneas, por favor consulte el punto 3.8 para calibrar el tamaño de la cuchilla

### 3.7 Detener el corte

#### Parada normal

Durante el trabajo, si necesita hacer una pausa, pulse el botón "Pausa". Para continuar el corte, pulse el "Inicio" de nuevo.



Después de que el trabajo esté en pausa. Pulse "Cancelar", si desea cancelar el trabajo.



#### Parada de emergencia

Durante el trabajo, si se encuentra con una emergencia, puede pulsar el interruptor de parada de emergencia.

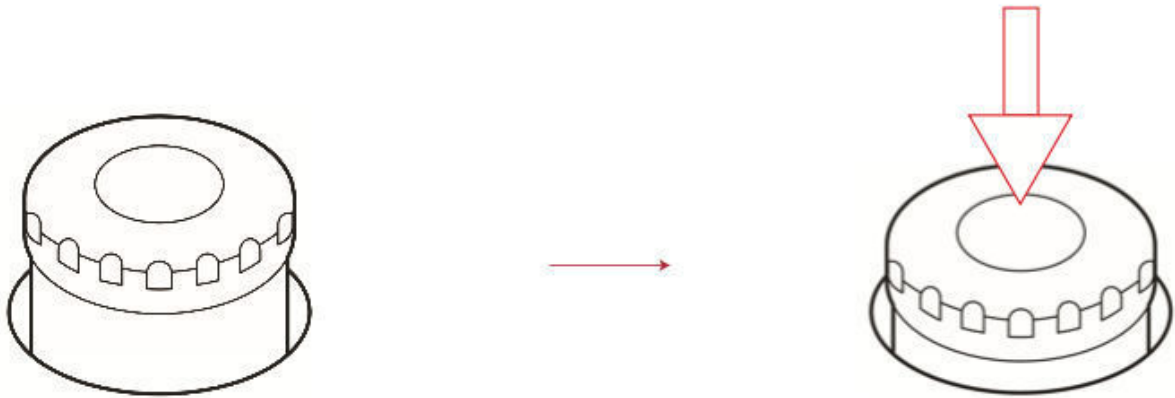

Para restablecer el interruptor de emergencia:

Gire en sentido contrario a las agujas del reloj para encender el interruptor y la máquina se volverá a encender. El carro volverá al "punto de origen original" automáticamente. Asegúrese de que cualquier situación de emergencia esté totalmente resuelta antes de restablecer el interruptor de emergencia

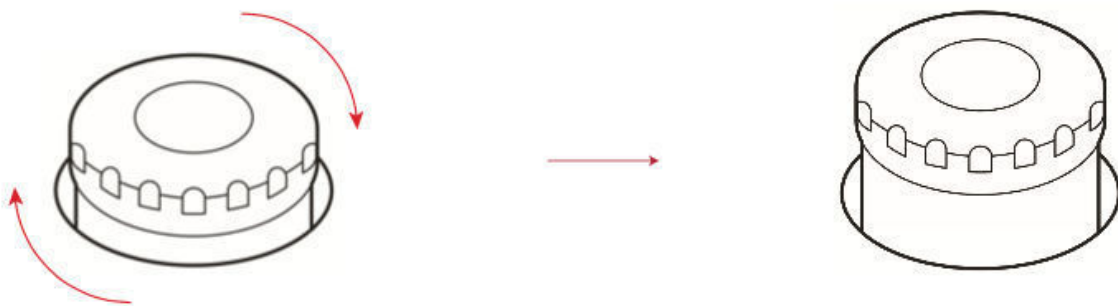

### 3.6 Función Recut

Fije el origen, o mueva el carro directamente sobre la primera marca para determinar el origen. A continuación, empiece a trabajar.

La posición del material colocado puede marcarse para facilitar la colocación del siguiente material.

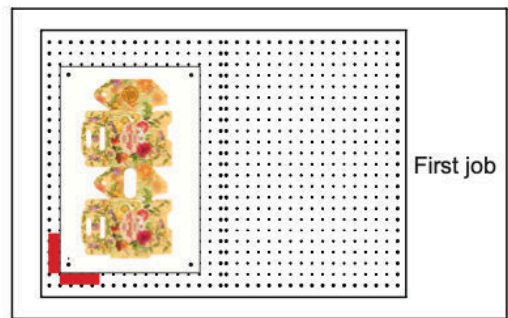
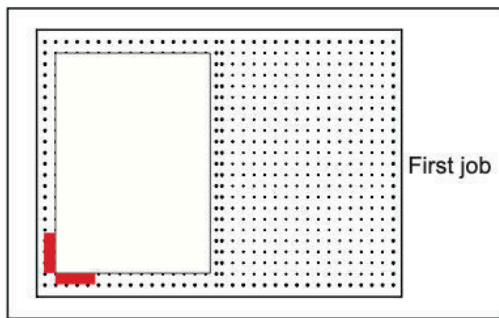

Después del primer trabajo, retire el material. Coloque el siguiente material en la primera posición del material.

Pulse "Mover al origen" para volver al origen y luego pulse "Recortar", la cortadora empezará a repetir el último trabajo. El error de la posición marcada no puede superar 1cm.

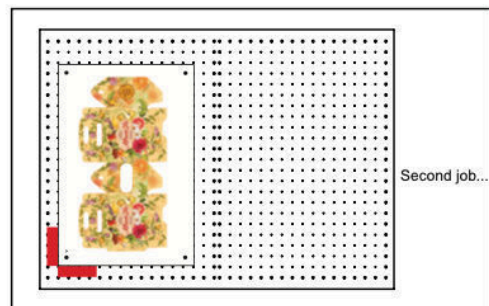
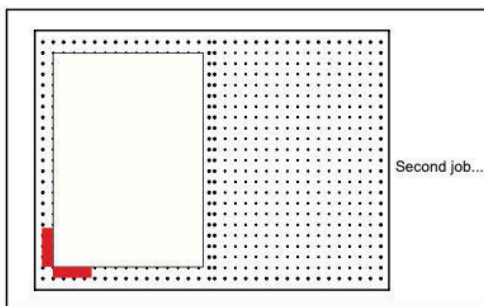
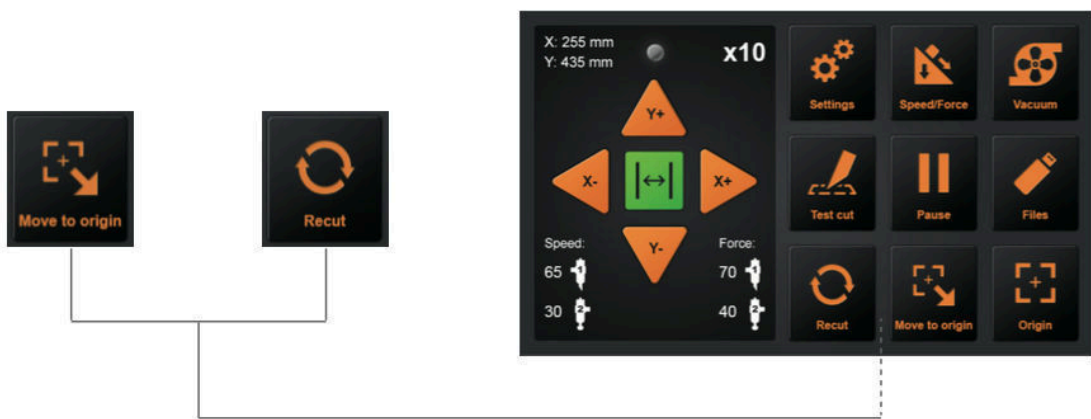



### 3.7 Corte sin conexión desde una unidad USB

Los trabajos de corte creados por el software de aplicación pueden guardarse en una unidad USB para cortar directamente desde el USB.

Asegúrese de que la bomba de vacío está conectada antes de seleccionar el archivo.

Seleccione el archivo deseado en el menú del plóter,

Los caracteres especiales de Windows (¥, \ , / , ; , \* , ? , " , < , > , | , etc.) no pueden utilizarse.

Sólo se mostrarán 8 caracteres por archivo

La extensión es ".plt".

Haga clic en archivos en el panel de control

1. Seleccione el archivo PLT deseado
2. Tamaño
3. Fecha de creación
4. Vista previa del archivo

Una vez que presione enter la máquina comenzará a cortar

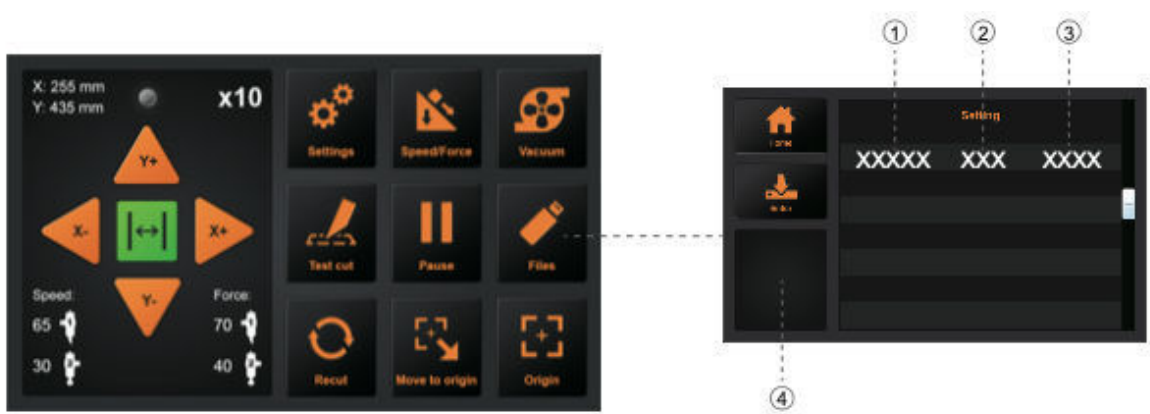

### 3.8 Ajustes

Haga clic en el ajuste y el cuadro de vista previa mostrará el significado del ajuste . En circunstancias normales, no es necesario modificar estos parámetros. Por favor, consulte las siguientes instrucciones si necesita realizar algún ajuste:

#### Calibrar el tamaño de la cuchilla

Con el paso del tiempo, puede producirse un cierto desgaste mecánico que reduzca la precisión del aparato. En este caso, calibrar el tamaño de la cuchilla ayudará a recalibrar la máquina con las dimensiones reales. Asegúrese de utilizar la herramienta de calibración de la pluma y una hoja de papel blanco para la calibración

1. Pulse Calibrar tamaño de corte y pulse Enter
2. Introduzca un tamaño para un rectángulo y pulse retorno. La máquina dibujará ahora un rectángulo con la herramienta 1.
3. Utiliza una regla para medir el rectángulo dibujado
4. Introduzca estas dimensiones en los campos Rectángulo medido
5. Pulse Calc para confirmar.

La máquina está ahora recalibrada para ofrecer dimensiones precisas

#### Ajuste de la compensación

Es posible que haya que calibrar ocasionalmente el desplazamiento entre las herramientas y la cámara, por ejemplo, cuando se produzcan desviaciones.

1. Inserte un papel blanco A4 y la herramienta de calibración de la pluma que viene con la máquina

2. Pulse el botón Auto: la máquina dibujará dos círculos y dos rectángulos. Estos serán capturados por la cámara para calibrar el ajuste de desplazamiento
3. Pulsar la tecla de retorno para confirmar los valores medidos

#### Modo de funcionamiento

Normal: modo normal con un equilibrio de velocidad y precisión

Modo de precisión: más lento para trabajos de alta precisión

Hi- Speed: para trabajos grandes donde la velocidad es más importante que la precisión en los cortes pequeños

#### Información del sistema

La información del sistema mostrará información como:

Modelo

Número de serie de la máquina

Versión de la placa base

Número de serie de la placa base

Longitud total de corte

Dirección IP cuando se utiliza la conexión de red

Versión del firmware

## Capítulo 4: Solución de problemas y mantenimiento

### 4.1 Información de error en la pantalla LCD

Pantalla LCD	Causa	Solución
Por favor, ajuste la posición de salida! (X)	No hay suficiente espacio en las direcciones X cuando se trabaja con marcas de registro	Cambiar la posición del material y restablecer el punto de partida
Por favor, ajuste la posición de salida! (Y)	No hay suficiente espacio en las direcciones Y cuando se trabaja con marcas de registro	Cambiar la posición del material y restablecer el punto de partida
Cargando...	Carga de archivos Carga de la interfaz	Espere hasta que la carga haya terminado
¡Cutter está ocupado!	La cortadora está funcionando y no puede realizar otras operaciones	Esperar a que el trabajo esté terminado
Dibujo	El cortador está dibujando un archivo de calibración	Esperar a que el trabajo esté terminado
¡Un gran tamaño!	La anchura de trabajo supera la anchura de trabajo real de la máquina	Modificar el tamaño de trabajo en el software para que coincida con el tamaño máximo de la cortadora
¡No tiene éxito!	Fallo en el trabajo de compensación de la calibración	Conforme la pluma dibuja posiblemente y la fuerza de ambas herramientas se ajusta a 60g

Error de lectura del archivo	Error de lectura de archivo al trabajar vía USB	Por favor, vuelva a insertar la unidad USB
Error del motor X / Error del motor Y	¡Fallo de motor!	Reajustar el cortador Compruebe si el motor está bloqueado Comprobar la conexión del cable Sustituir el motor
La imagen no se ajusta al tamaño de la máquina	No hay suficiente espacio para este trabajo	Reajuste el punto de origen para dejar suficiente espacio para el trabajo de corte
X1 Oversize Y1 Oversize X2 Oversize Y2 Oversize	El tamaño del trabajo es mayor que el tamaño real de la cortadora	Reiniciar la cortadora Cambiar la posición del material y restablecer el origen Reducir el archivo del trabajo de corte

#### 4.2 Mantenimiento diario

Durante el mantenimiento diario, asegúrese de observar las siguientes precauciones:

- 1 No lubrique nunca los mecanismos del plóter.
- 2 Limpie la carcasa del plóter con un paño seco humedecido en un detergente neutro diluido en agua.
- 3 Nunca utilice diluyente, bencina, alcohol o disolventes similares para limpiar las carcasas; dañarán el acabado de las mismas.

- 4 Si la superficie plana está sucia, límpiela con un paño seco. No utilice bencina, diluyentes o disolventes similares para limpiar la superficie plana.
  
- 5 Cuando la superficie de deslizamiento del riel Y se ensucie, limpie suavemente la suciedad con una toalla limpia y seca. La superficie de deslizamiento tiene lubricante, así que asegúrese de no limpiar también todo el lubricante.

#### 4.3 Despiece

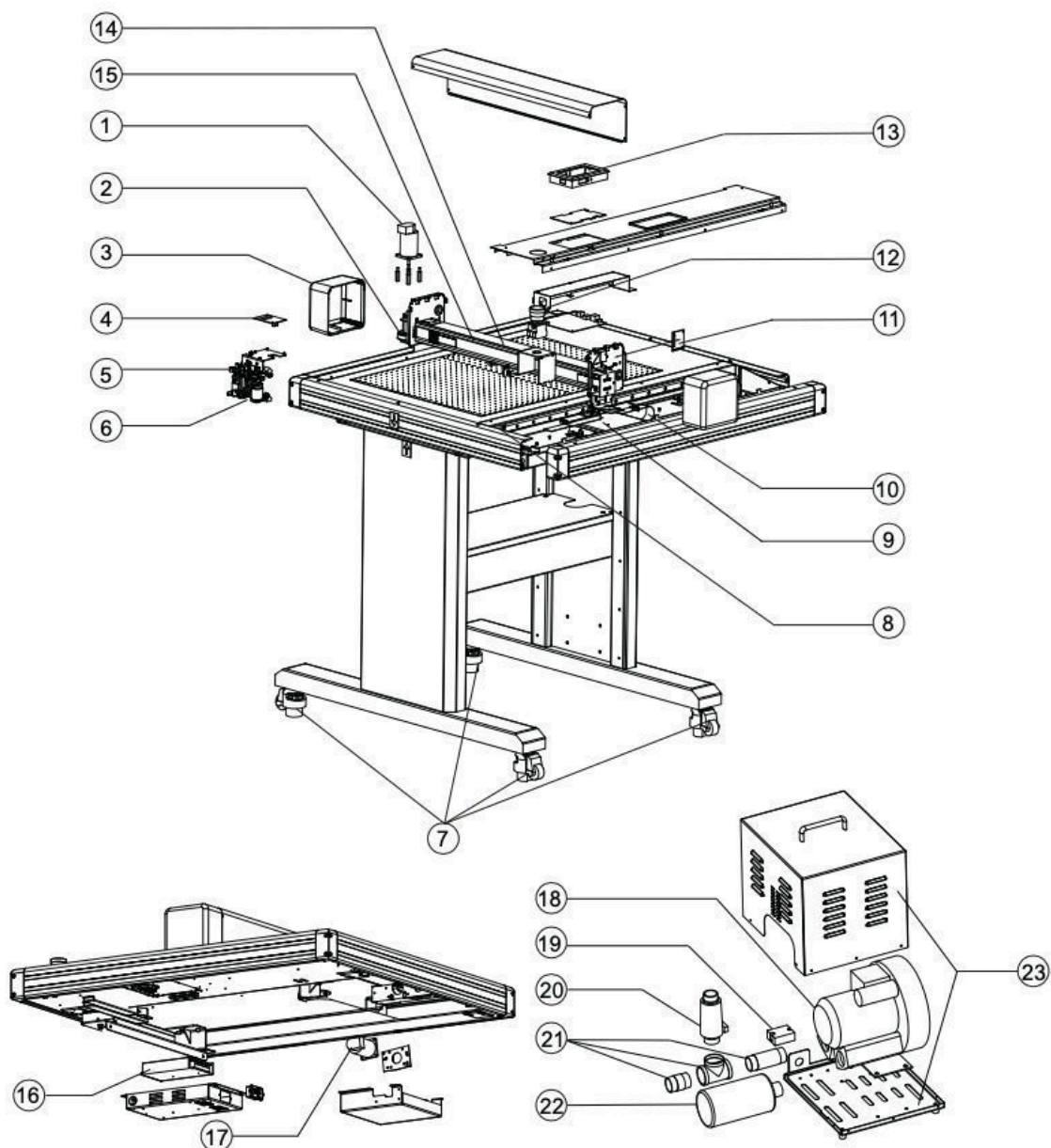



Lista de piezas:

Artículo	Número de pieza	Descripción
1	FC500VC-001	Servomotor
2	FC500VC-002	Correa del motor 230
3	FC500VC-003	Tapa izquierda y derecha
4	FC500VC-004	Tablero del carro
5	FC500VC-005	Carroza
6	FC500VC-006	Sensor de la cámara
7	FC500VC-007	Ruedas
8	FC500VC-008	Tabla de límites
9	FC500VC-009	Placa base
10	FC500VC-010	X cable (26)
11	FC500VC-011	Junta de transferencia
12	FC500VC-012	Interruptor de parada de emergencia
13	FC500VC-013	Panel
14	FC500VC-014	Cable en Y (20)
15	FC500VC-015	Cinta de transporte-1490mm
16	FC500VC-016	Alimentación
17	FC500VC-017	Servomotor
18	FC500VC-018	Bomba de aire
19	FC500VC-019	Relé
20	FC500VC-020	Valor de alivio
21	FC500VC-021	Tubo de transferencia
22	FC500VC-022	Silenciador
23	FC500VC-023	Casa de la bomba de aire





## Declaración de conformidad

Por la presente declaramos, bajo la única responsabilidad, que el producto mencionado en los "datos técnicos" cumple con las disposiciones de las siguientes Directivas CE y Normas Armonizadas:

Directivas de la CE:

2014/35/CE Directiva de baja tensión

Directiva 98/37/CE sobre máquinas (a partir del 2009-12-29: 2006/42/CE)

Norma: EN 60204-1:2006



Oliver Tiedemann

Geschäftsführer

Technische Dokumente bei / Documentos técnicos en: Nepata Vertrieb GmbH, Hochstatt 6-8, 85283 Wolnzach, Alemania